

kozijnen | ramen | deuren | schuifpuien | dakkapellen

PLOEG
KOZIJNEN

**Maximaal
genieten**

**minimaal
onderhoud**

MET PLOEG

PLOEG
KOZIJNEN

Gebruikershandleiding en onderhoud | Ploeg kozijnen

Maximaal genieten minimaal onderhoud

MET PLOEG



Ploeg kozijnen: uitstekende service, vakmanschap, ervaring en betrouwbaarheid. Wij werken met oog voor veiligheid, gezondheid en milieu.

In deze brochure

Gebruiksaanwijzingen

Hoe werkt een draa kiepraam	3
Foutbediening draai- en kiepstand	4
Sleutel- en krukbedienend slot	5
De zomer- en winterstand	5
Ventilatierooster	6
Hoe werkt een schuifpui	6

Onderhoudtips

Reinigen kozijnen	7
Reinigen glas	8
Speciale aandachtspunten	8
Onderhoud hang- en sluitwerk	9
Onderhoud kunststof kozijn rubbers	9
Reinigen ventilatieroosters	9
Wat u niet moet doen	10
Condens	10
Tips & Tricks voor een gezond binnenklimaat	11

hoe werkt het?

De ramen en deuren van Ploeg zijn makkelijk in gebruik. Lees hieronder hoe je de beste ervaring krijgt en hoe je eventuele fouten kunt herstellen.

Hoe werkt een draaikiepraam?

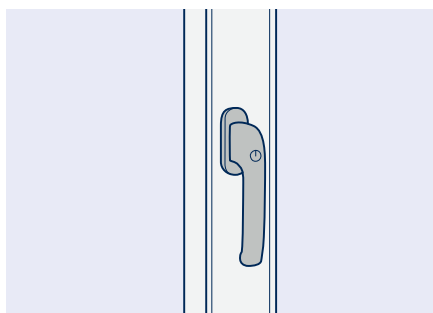

Dicht

Wanneer de kruk naar beneden wijst, is het raam gesloten.

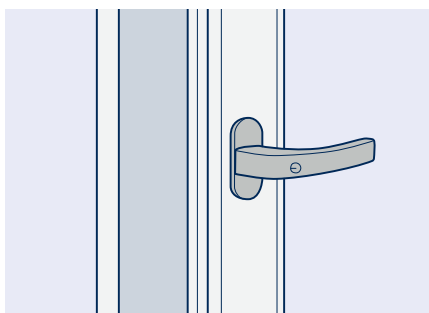

Open (draaistand)

Wanneer de kruk opzij wijst, staat het raam in de draaistand.

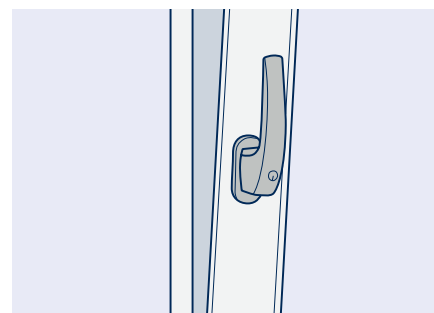

Open (kiepstand)

Wanneer de kruk naar boven wijst, staat het raam in de kiepstand.



LET OP

Sluit eerst het raam voordat u een andere stand kiest.



LET OP

Heeft u TBT (tilt before turn) beslag? Dan werkt de draai en kiep functie precies omgekeerd

FOUTBEDIENING

Raam tegelijk in draai én kiepstand, hoe lost u dit op?

Staat uw raam tegelijk in de draai en kiepstand? Volg onderstaande 6 stappen om dit op te lossen.

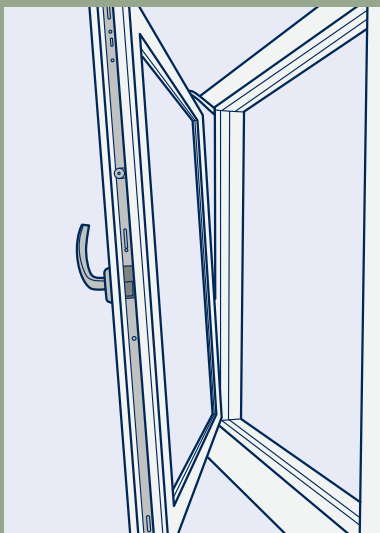

1
Plaats een hand op de raamkruk en de andere hand op het kozijn bij het scharnier.

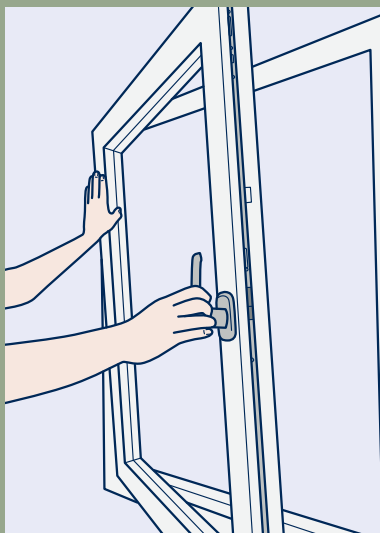

2
Duw het raam aan de scharnierkant voorzichtig terug tegen het kozijn

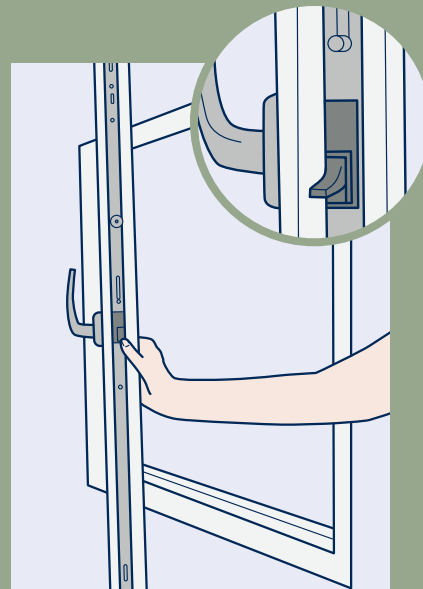

3
Aan de binnenkant van het raam, ter hoogte van de raamkruk, ziet u een zwart knopje dat u kunt indrukken.

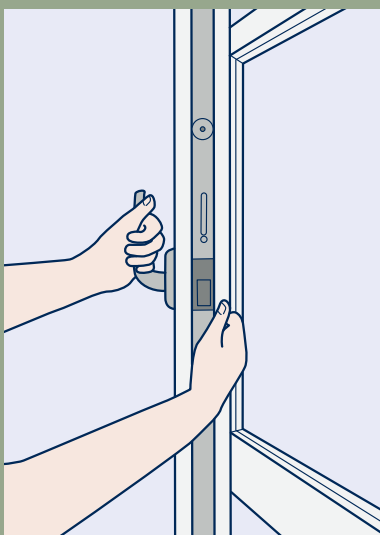

4
Pak met één hand de raamkruk vast en druk met de andere hand het zwarte knopje in (tegelijktijd uitvoeren).

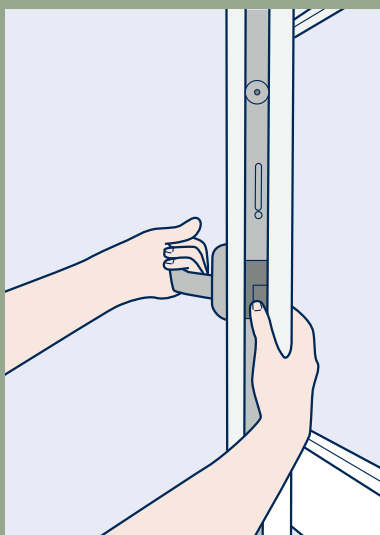

5
Houd het zwarte knopje ingedrukt en draai de raamkruk naar de draaistand (naar links).

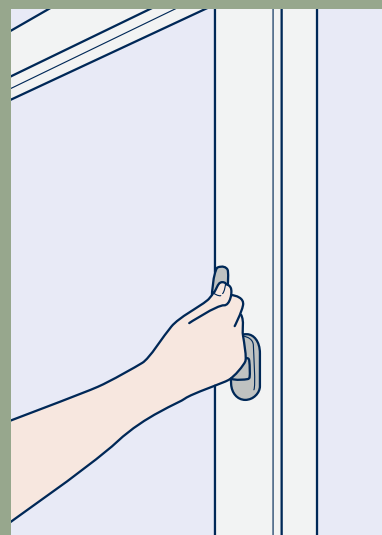

6
Het raam staat weer in de stand waarin u het raam kunt draaien of kiepen. U kunt het raam nu weer normaal sluiten.

Hoe werkt een sleutel- of krukbedienend slot?

Sleutelbedienend slot

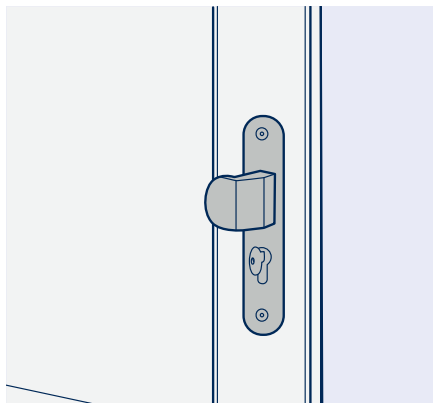

Openen / afsluiten

Draai de sleutel 2 keer rond

Krukbedienend slot

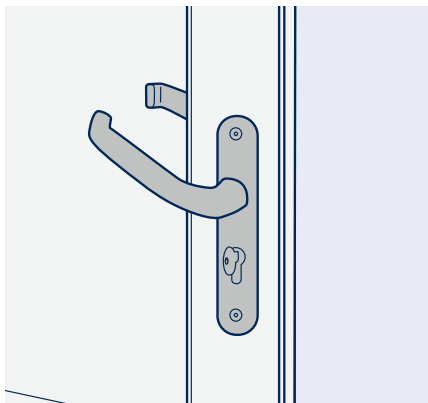

Afsluiten

- 1 - Kruk omhoog
- 2 - Sleutel 1 keer ronddraaien

Openen

Sleutel 1 keer ronddraaien



LET OP

Pas wanneer de sleutel 1 keer is omgedraaid, is de deur volledig vergrendeld en optimaal beveiligd tegen inbraak.

Hoe werkt de zomer- en winterstand?

In dit voorbeeld gaan we van de zomerstand naar de winterstand.

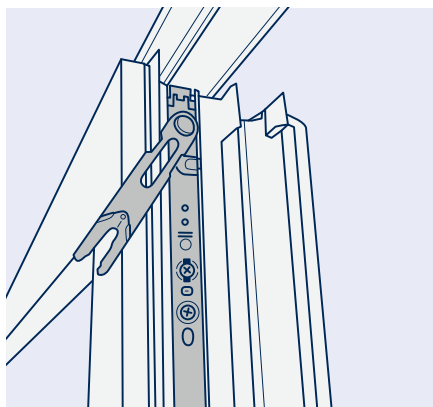

1

Nadat u het raam open heeft gedraaid, trekt u de U-vormige pal naar voren.

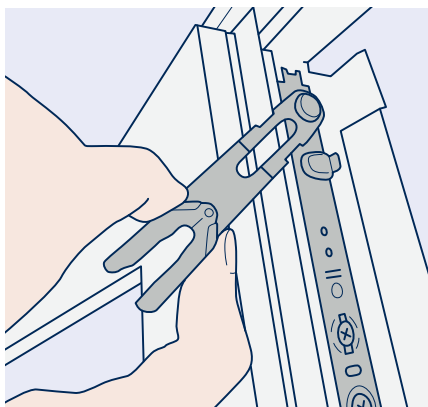

2

Houd de zijkanten van de punt met twee vingers vast en trek deze iets uit naar buiten.

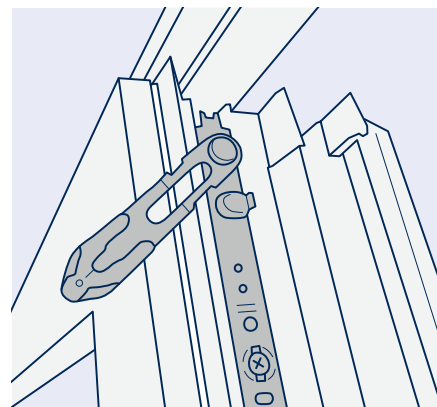

3

U kunt dan de U-vormige pal naar boven draaien (dit kan zowel linksom als rechtsom). Daarna mag de U-vormige pal weer terug richting het kozijn.



LET OP

Wanneer u van de winterstand naar de zomerstand gaat, draait u de U-vormige pal van boven naar beneden.



Hoe werkt een ventilatierooster?

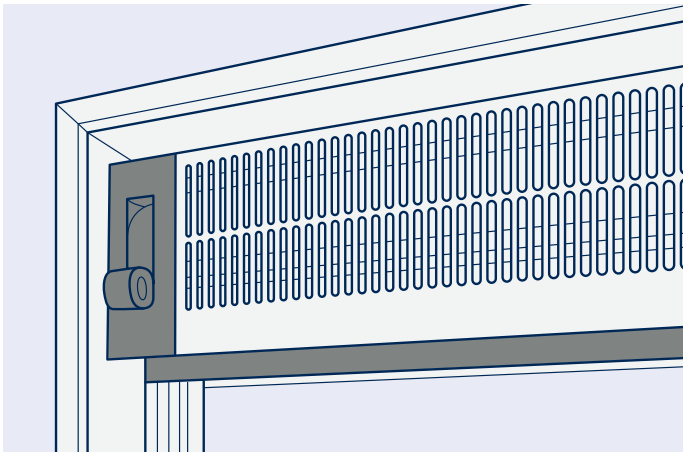

Openen / afsluiten

U opent het ventilatierooster door de hendel omlaag te trekken. U sluit het ventilatierooster door de hendel omhoog te duwen.



TIP

Een open ventilatierooster zorgt voor constante ventilatie en frisse lucht. Schone lucht in huis bevordert de gezondheid en verwijdert geurtjes, vocht en schadelijke stoffen, waardoor schimmel en allergieën worden voorkomen.

Hoe werkt een schuifpui?

Monorail schuifpui en Schmidt hefschuifpui

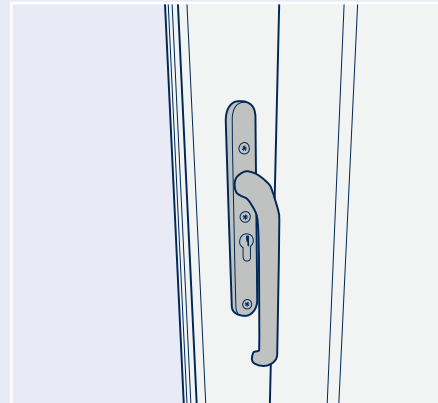

Openen

Wanneer de kruk omlaag staat, is de schuifpui geopend.

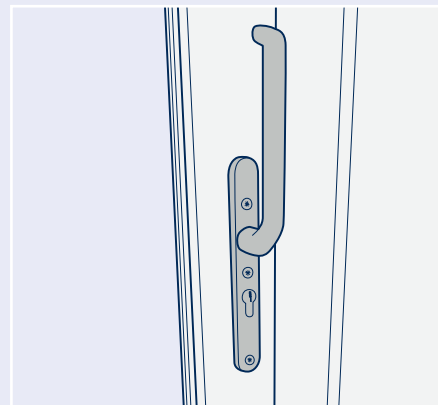

Sluiten

Wanneer de kruk omhoog staat, is de schuifpui gesloten. Draai de sleutel tweemaal rond om de schuifpui volledig af te sluiten.



Tips voor het onderhoud

Glas- helder



Het schoonmaken van Ploeg kunststof kozijnen is zeer eenvoudig. Volg deze schoonmaaktips om uw kozijnen in topconditie te houden.



Reinigen van uw kozijnen

- ✓ De kunststof profielen zijn vuil- en stofwerend. Daarom is het voldoende om de kozijnen te wassen met een zachte, vochtige spons en water. Als reinigingsmiddel gebruikt u een niet-schurend huishoudelijk middel op waterbasis, bijvoorbeeld groene zeep of afwasmiddel.
- ✓ Wij adviseren u om minimaal eenmaal per jaar de profielen te reinigen.
- ! **Let op:** vermijd reinigingsmiddelen op basis van onder andere ammoniak en chloorhoudende producten zoals bleekwater. Aan een eenvoudig sopje heeft u genoeg.

Reinigen glas

- ✓ Het is belangrijk om het glas te reinigen met een (milieu)vriendelijk reinigingsmiddel. Geschikt voor het reinigen van alle soorten ramen en deuren zijn de neutrale (afwas)middelen.
- ✓ Spoel het glas altijd af met schoon water.
- ✓ Voordat u het glas met een spons reinigt, raden wij u aan om eventueel aanwezig zand met veel water af te spoelen. Daarmee voorkomt u dat het schurend zand krast op het glas.
- ! **Let op:** gebruik geen schurende of agressieve middelen. De schurende middelen kunnen krassen veroorzaken op glas en kunststof. De agressieve middelen kunnen de toplaag van de kunststof ramen aantasten. Ook de levensduur van de randafdichting van het isolatieglas kan hierdoor negatief worden beïnvloed.
- ✗ Niet geschikt zijn middelen voor de vaatwasmachine.

Met onze tips heeft u nóg langer plezier van uw kozijn!

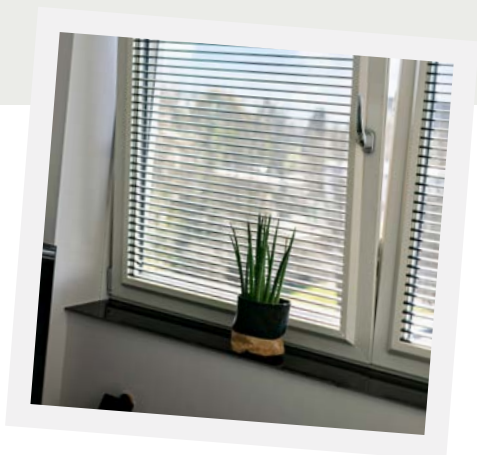

Speciale aandachtspunten

- ✓ Gebruik voor reiniging alleen neutrale middelen met een pH-waarde tussen de 6 en 8.
 - ! Voorkom bij het wassen van glas dat vervuild waswater achterblijft op de profielen. Dit zorgt voor een kortere levensduur van uw Ploeg kozijnen.
 - ✓ Wij adviseren voor optimaal plezier van uw kozijnen het hang- en sluitwerk en de ventilatieroosters minstens één keer per jaar te laten onderhouden door de fabrikant.
 - ! Houdt ook uw dakgoten en de afvoer van uw dakkapel schoon om lekkage te voorkomen.
 - ✓ Indien er stickerresten op uw ruit aanwezig zijn: u kunt deze verwijderen met een drupje handafwasmiddel en een zachte doek.
 - ✓ Wij raden af om plakfolie aan te brengen of donkere voorwerpen direct achter de ruit te plaatsen. Dit kan een thermische breuk veroorzaken.
- ! **TIP**
Bij het lappen van uw ramen raden wij aan een kunststof raamwisser te gebruiken. Metalen raamwissers kunnen krassen veroorzaken op uw kozijnen.

Onderhoud hang- en sluitwerk

- ✓ Het hang- en sluitwerk zorgt ervoor dat uw ramen en deuren goed openen, sluiten en veilig vergrendeld zijn. Denk hierbij aan scharnieren, sloten en bedieningsmechanismen zoals deurklinken.
- ✓ Het hang- en sluitwerk van kunststof kozijnen heeft maar weinig onderhoud nodig. Smeer eens per jaar de scharnieren en sluitingen met wat olie (bijvoorbeeld siliconenspray of specifieke smeerolie voor scharnieren). Zo blijven de mechanismes soepel, wordt piepen van ramen en deuren voorkomen en blijft een optimale werking van de bewegende delen gegarandeerd.
- ! Let er wel op dat u deze onderdelen alleen invet met zuurvrije olie, zodat de delen zo soepel mogelijk blijven functioneren. Smeren met olie voorkomt uiteraard ook 'gepiep' dat na jaren van gebruik kan ontstaan.



Onderhoud kunststof kozijn rubbers

Als uw ramen open kunnen, dan heeft u hoogstwaarschijnlijk rubberen tochtstrips op uw kozijn. De rubbers rondom de ramen zorgen voor een goede afdichting en houden tocht buiten. Om te voorkomen dat de rubbers uitdrogen en kleverig worden, raden we aan om ze jaarlijks in te smeren met siliconenspray of WD40. Dit houdt de rubbers flexibel en in goede staat, zodat ze hun functie blijven vervullen.



Reinigen ventilatieroosters





Ventilatieroosters zorgen voor frisse lucht in huis. Een jaarlijkse schoonmaakbeurt houdt de roosters in goede conditie en bevordert de luchtkwaliteit. Zo pakt u het aan:

1. Open het rooster en maak de omgeving vrij.
2. Gebruik een stofzuiger met borstelopzet om vuil te verwijderen.
3. Maak een sopje met milde zeep en reinig het rooster met een zachte doek.
4. Hardnekkig vuil kunt u verwijderen met een oude tandenborstel.
5. Droog het rooster goed af voordat u het weer sluit.

Buitenzijde schoonmaken: Gebruik een zachte, vochtige spons en droog het rooster na het schoonmaken goed af.

Wat u niet moet doen bij het onderhoud van uw kunststof kozijnen?

Bij het onderhouden van uw kozijnen zijn er enkele dingen die u beter kunt vermijden:

-  Niet de kozijnen reinigen als ze droog zijn om krassen of schrammen op het oppervlak te voorkomen.
-  Niet verven, kunststof kozijnen hoeven niet geverfd te worden.
-  Geen schuurmiddelen of agressieve schoonmaakmiddelen gebruiken. Vermijd middelen zoals terpentijn, aceton of petroleum, want die kunnen uw kozijnen beschadigen.
-  Niet de kozijnen schoonmaken met een stoomreiniger; het gebruik hiervan kan witte vlekken achterlaten die moeilijk te verwijderen zijn.



Condens

Condens op uw ramen?

Kunststof kozijnen zijn in combinatie met hoogrendementsglas (HR+ en HR++ glas) super isolerend. Condens op de buitenkant van uw ramen is een veelvoorkomend verschijnsel, vooral in de ochtend en in het voor- en najaar. Hoewel het soms hinderlijk kan zijn omdat het uw zicht beperkt, is het juist een teken van goede isolatie.

Condens aan de buitenzijde

Condensatie aan de buitenkant van de ramen wordt veroorzaakt door een combinatie van een lage buitentemperatuur en hoge luchtvochtigheid. Dit gebeurt vooral 's morgens, na koude, heldere nachten. De condens verdwijnt vanzelf wanneer de buitentemperatuur stijgt.

Kan het voorkomen worden?

Nee, condens aan de buitenkant is een natuurlijk verschijnsel bij goed isolerend glas. Het is geen fout in het product, maar juist een bewijs van de goede isolatiewaarde van uw ramen.

Condens aan de binnenzijde

Condens aan de binnenzijde van uw ramen wijst vaak op onvoldoende ventilatie in huis. Dit gebeurt wanneer vochtige lucht, bijvoorbeeld door koken of douchen, niet voldoende naar buiten kan. Wat kunt u doen?

- Ventilatie verbeteren: Zorg ervoor dat er voldoende frisse lucht in huis komt door regelmatig ramen open te zetten of ventilatieroosters open te laten.
- Condens ondanks ventilatie? In sommige gevallen kan condens ontstaan door koude lucht die via het ventilatierooster langs het raam stroomt. In dat geval raden we aan om de roosters 's nachts open te laten, wanneer de binnentemperatuur lager is.

Tips & tricks voor een gezond binnenklimaat en schimmelvrij kozijn

Kunststof kozijnen zijn zeer isolerend, wat geweldig is voor energiebesparing. Maar dit betekent ook dat goede ventilatie extra belangrijk is. Zonder ventilatie blijft vocht hangen, wat kan leiden tot schimmelvorming en een ongezond binnenklimaat. Dit kan uiteindelijk gezondheidsproblemen veroorzaken. Volg deze tips & tricks voor een gezond, fris en schimmelvrij huis!

Constante ventilatie

- ✓ Zorg ervoor dat frisse lucht continu door uw woning kan stromen. Alleen af en toe een raam openzetten is niet genoeg, want de frisse lucht verdwijnt snel.
- ✓ Maak gebruik van ventilatieroosters voor een constante luchtstroom, ook als de ramen dicht zijn. Wanneer u de ventilatieroosters gesloten houdt, kan dit tochtklachten veroorzaken op andere plekken in uw woning.

Ventilatieroosters gebruiken

- ✓ Zet uw ventilatieroosters altijd open. Deze zijn inbraakveilig en zorgen voor een natuurlijke ventilatie zonder dat u ramen hoeft te openen.
- ✓ Reinig de roosters regelmatig om de luchtkwaliteit te waarborgen en insecten buiten te houden.

Schimmel voorkomen

- ✓ Ventileer dagelijks: Open ramen of gebruik ventilatieroosters om vochtige lucht af te voeren.
- ✓ Afzuiging bij koken en douchen: Gebruik altijd een afzuigkap of zet een raam open.
- ✓ Hang de gordijnen niet over de verwarming: Dit kan de luchtstroom blokkeren en vocht vasthouden.
- ✓ Vervang houten kozijnen door kunststof: Dankzij de goede isolatie verkleint de kans op schimmelvorming aanzienlijk.
- ✓ Indien mogelijk, droog de was buiten: het drogen van was binnenshuis zorgt voor extra vocht.

Schimmel verwijderen

Heeft u toch schimmel ontdekt? Verwijder het snel om gezondheidsklachten te voorkomen. Ga daarbij altijd voorzichtig te werk; draag handschoenen, eventueel een mondkapje en zet de ramen open. Zo pakt u het aan:

Er zijn verschillende methoden om schimmel van uw kozijnen te verwijderen:

- ✓ Borstel de schimmel weg met een mengsel van water en soda. Vermeng een deel soda met drie delen water. Laat het enkele minuten intrekken en schrob de schimmel met een borstel los. Spoel na met water.
- ✓ U kunt ook op dezelfde manier azijn gebruiken. Vermeng gelijke delen water met azijn.
- ✓ Gebruik een schimmelverwijderaar en volg de gebruiksaanwijzingen op de verpakking.

Welke methode u ook kiest: zorg ervoor dat u het kozijn altijd goed vochtig houdt. Zo voorkomt u dat de schimmelsporen zich verspreiden en dat u deze inademt.



LET OP

Gebruik geen reinigingsmiddelen op basis van o.a. ammoniak en chloorhoudende producten.

kies voor kwaliteit

MET PLOEG

Heeft u vragen over het onderhoud van uw kozijnen of wilt u meer tips voor het gebruik? Wij staan voor u klaar. Bezoek onze website voor meer informatie of neem contact met ons op.

Ploeg kozijnen

Pesetaweg 45
2153 PJ Nieuw-Vennep
T 0252 500 900
E info@ploegkozijnen.nl
www.ploegkozijnen.nl

PLOEG
KOZIJNEN